

規格參數

量測範圍	psi	15/50/57/100/200/300/500 750/1000/1500/2000/3000		
過壓保護	psi	3xFS		
爆裂壓力	psi	5xFS		
適用流體		對 316 不銹鋼不具腐蝕性之氣體及液體		
精度	% of FS	< ±0.5		
穩定性	% of FS	<0.5, 一年後		
電源電壓	VDC	10-30	10-30	5
輸出	mA	4-20	1.0-5.0	0.5-4.5
	VDC			
反應時間	mSec	<1		
操作溫度	°C	-20~85		
儲存溫度	°C	-40~105		
溫度補償	°C	-20~85		
接頭材料		SUS 304L		
隔膜材料		SUS 316L		
防水等級		IP65 以上		



壓力傳感器 Type PT502

外形尺寸

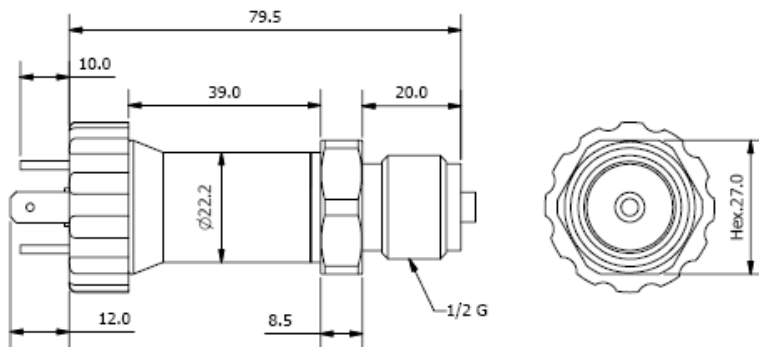

DIN EN 175301-803 with 27mm Hex.

接線示意圖:

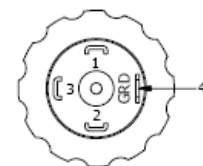

電流輸出
1. Power (+)
2. mA Output
3. Empty
4. Empty

電壓輸出
1. Power (+)
2. Voltage Output
3. Grd.
4. Empty

型號組成:

例: PT502 - 400 Kg S - 1/2 G - D - 20mA

① ② ③ ④ ⑤ ⑥ ⑦

- 1. 型號
- 2. 量測範圍
- 3. 壓力單位
kg/ psi/ bar
- 4. G=Gauge Pressure
A=Absolute Pressure
S=Sealed Pressure

5. 壓力接頭
Hex. Port
1/2G = 27mm 1/2 G

- 6. 電接頭
D : DIN175301
- 7. 輸出形式
4.5V : 0.5-4.5V
5V : 1-5V
20mA : 4-20m



駿佳科技有限公司

新竹市 西大路643巷53號6樓
Tel: 03-5240157 Fax: 03-5240217
http://www.junjia.com.tw